

Thermoschalter (NO) [510-Thermostat .../...]

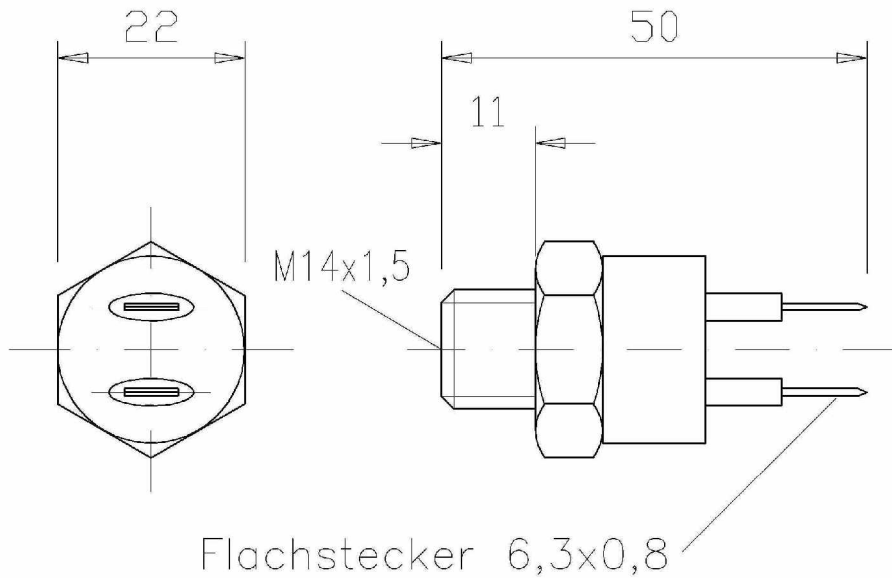

Artikel-Nr.	Schaltpunkt	Technische Daten	
510- Thermostat -45/40	45 °C	Schaltfunktion	Schließer (bei steigender Temperatur)
510- Thermostat -50/45	50 °C	Hysterese	5 K
510- Thermostat -55/50	55 °C	Schaltvermögen	bei 12 V DC 10 A
510- Thermostat -60/55	60 °C		bei 24 V DC 5 A
510- Thermostat -65/60	65 °C	Schaltleistung	bis 50 VDC x 30.000 Zyklen bei max. 130 Watt
510- Thermostat -75/70	75 °C	Anzugsmoment	max 32 Nm
510- Thermostat -87.5/82.5	87,5 °C		
510-Thermostat 95/90	95 °C		
510-Thermostat 100/95	100 °C		
510-Thermostat 105/100	105 °C		

weitere Schaltpunkte und Kontaktarten (NC) auf Anfrage

weitere Ausführungen

Thermostat mit Staubschutz
[510-Thermostat .../...-SO39]
Bitte gesondertes Datenblatt anfordern.

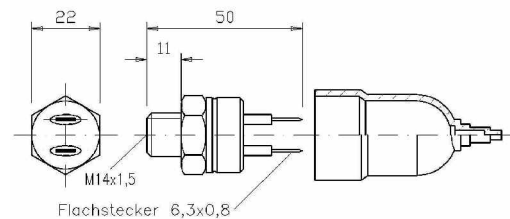

SLB GmbH Industriekühler; Konrad-Zuse-Straße 16; D-74343 Sachsenheim
Tel. 0(049)7147/27672-0; Fax 0(049)7147/27672-25; www.slb-gmbh.de; mail: info@slb-gmbh.de